



Слив и заполнение системы охлаждения батареи тягового электродвигателя

Специальный инструмент

- GE-46143 Переходник для системы охлаждения
- GE-47716 Инструмент для доливки охлаждающей жидкости "Vac-N-Fill"

Эквивалентные местные инструменты см. [Специальный инструмент](#) .

[Процедура сливания охлаждающей жидкости](#)

Опасно: Всегда выполняйте процедуру сброса высокого напряжения перед обслуживанием или подключением любых компонентов системы высокого напряжения. Необходимо использовать персональное защитное снаряжение и строго придерживаться инструкций по работе.

Процедура сброса высокого напряжения выполняет следующие задачи:

- Определяет, каким образом отключается высокое напряжение.
- Определяет, каким образом определяется наличие высокого напряжения.
- Определяет условие, при котором высокое напряжение всегда присутствует и необходимо использовать персональное защитное снаряжение, а также строго придерживаться инструкций по работе.

Отступление от буквального выполнения этих инструкций может привести к тяжелой травме или смерти.

Предупреждение: Чтобы избежать ожогов, не снимайте крышку радиатора или крышку расширительного бачка на разогретом двигателе. Если снять крышку радиатора или крышку расширительного бачка на горячем двигателе, из системы охлаждения под давлением будет выбрасываться пар и очень горячая жидкость.

1. Отключение высоковольтной системы. См. [Отключение высокого напряжения](#) .
2. Отсоедините впускной шланг радиатора аккумуляторной батареи от муфты быстрого соединения на правом лонжероне рамы. См. [Замена впускного шланга радиатора аккумуляторной батареи приводного электродвигателя](#) .
3. Чтобы слить охлаждающую жидкость аккумуляторной батареи, отсоедините муфту быстрого соединения шланга на аккумуляторной батарее. См. [Замена впускного шланга охладителя охлаждающей жидкости в сборе аккумуляторной батареи приводного электродвигателя](#) .
4. Проверьте охлаждающую жидкость.
5. Выполните соответствующую процедуру в зависимости от состояния охлаждающей жидкости.
 - Жидкость имеет обычный цвет - Выполните процедуру заправки жидкости.
 - Жидкость обесцвечена - Выполните процедуру промывки. См. [Промывка](#) .

[Процедура "Vac-N-Fill"](#)

Предупреждение: Чтобы избежать ожогов, не снимайте крышку радиатора или крышку расширительного бачка на разогретом двигателе. Если снять крышку радиатора или крышку расширительного бачка на горячем двигателе, из системы охлаждения под давлением будет выбрасываться пар и очень горячая жидкость.

Примечание: Для предотвращения вскипания смеси охлаждающей жидкости с водой в системах охлаждения автомобилей не следует подавать разрежение в систему охлаждения, имеющую температуру выше 49°C (120°F). Прибор не будет правильно работать при закипевшей охлаждающей жидкости.

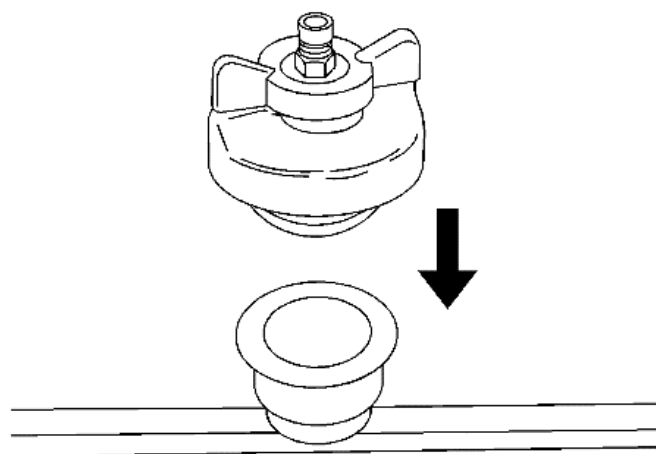

1. Установите переходник GE-46143.
2. Подсоедините крышку "Vac-N-Fill" к переходнику GE-46143.

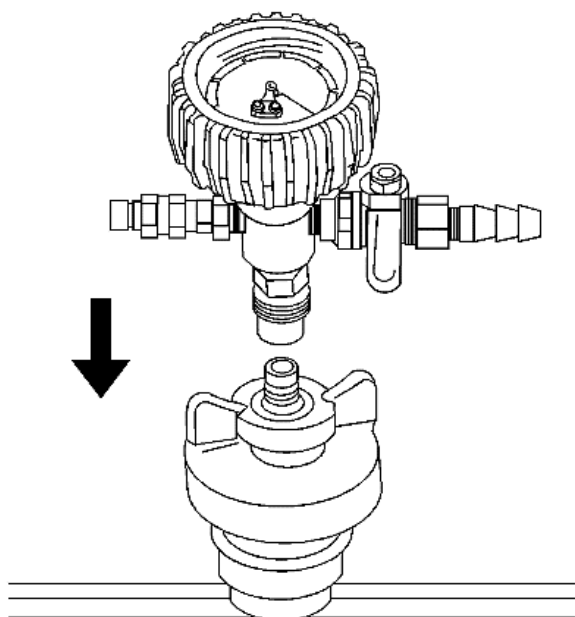

3. Подсоедините вакуумный манометр в сборе к крышке "Vac-N-Fill".

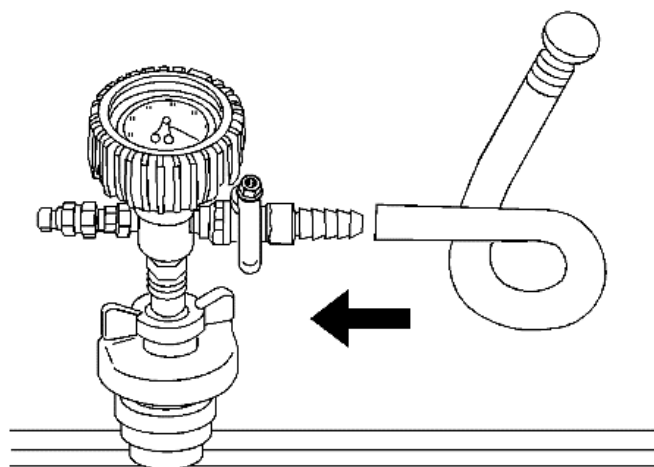

4. Подсоедините заправочный шланг к миниатюрной трубной вставке на вакуумном манометре в сборе.

Убедитесь, что клапан закрыт.

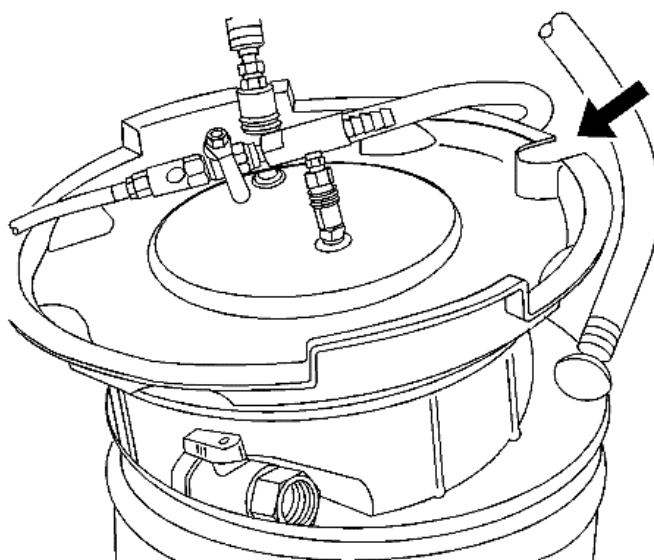

Примечание: Использовать готовый раствор Dexcool® (смесь Dexcool® и деионизированная вода в соотношении 50/50) Всегда используйте больше охлаждающей жидкости, чем требуется. Это позволит устранить засасывание воздуха в систему охлаждения.

5. Влейте смесь охлаждающей жидкости в мерную емкость.

6. Поместите заправочный шланг в мерную емкость.

Примечание: Перед установкой вакуумного бачка на мерную емкость убедитесь, что сливной вентиль, который располагается внизу бачка, закрыт.

7. Установите вакуумный бачок на мерную емкость так, чтобы заправочный шланг проходил через вырезанную зону вакуумного бачка.

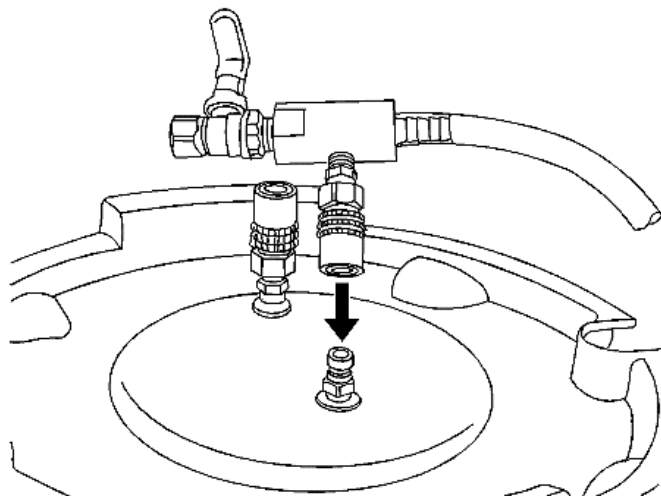

8. Подсоедините агрегат Вентури в сборе к вакуумному бачку.

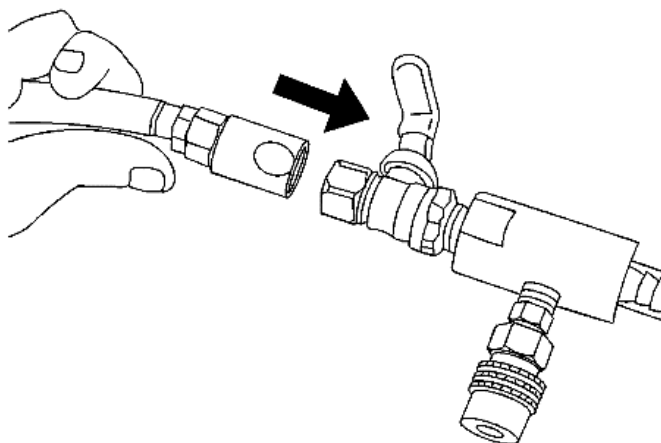

9. Прикрепите цеховой воздушный шланг к агрегату Вентури в сборе.

Убедитесь, что вентиль на агрегате Вентури в сборе закрыт.

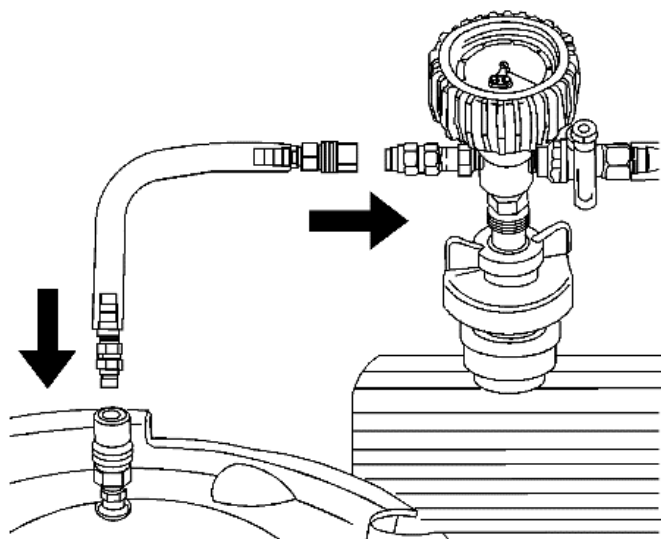

10. Подсоедините вакуумный шланг к вакуумному манометру в сборе и к вакуумному бачку.

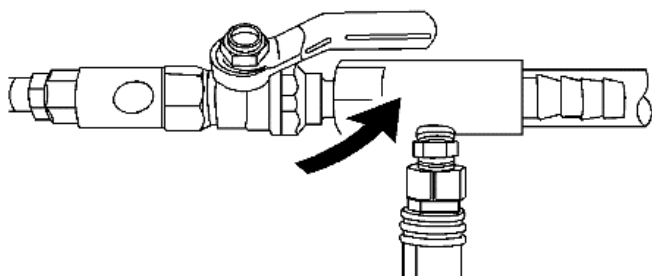

11. Откройте вентиль на агрегате Вентури в сборе. Показания вакуумного манометра начнут увеличиваться, и будет слышен шипящий звук.

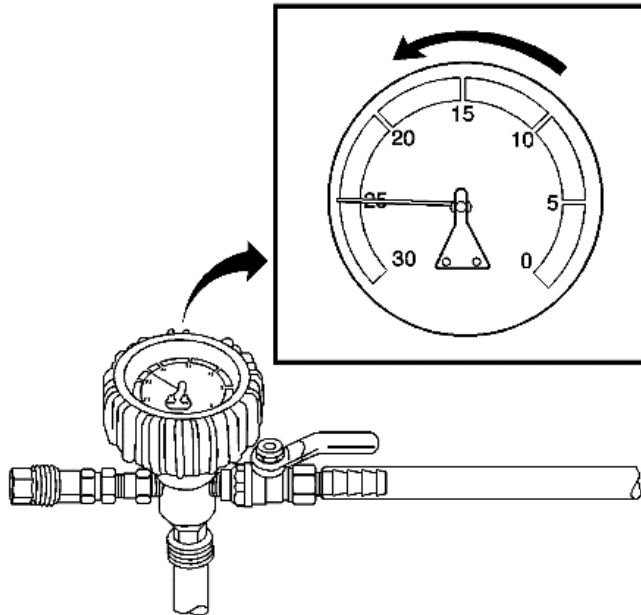

Примечание: Шланги охлаждения могут начать сплющиваться. Это нормально, поскольку увеличивается разрежение.

12. Продолжайте увеличивать разрежение до тех пор, пока стрелка не прекратит подниматься. Показание должно быть 610-660 мм рт.ст. (24-26 дюймов рт.ст.).
13. Для облегчения процесса заправки поместите мерную емкость над отверстием для заправки охлаждающей жидкости.

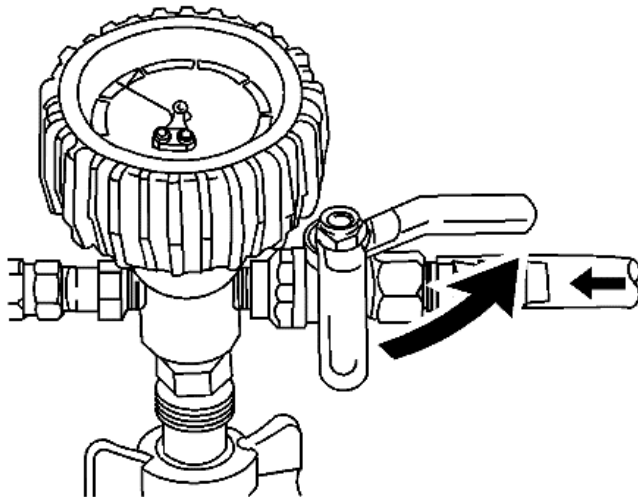

14. Медленно откройте вентиль на вакуумном манометре в сборе. Когда охлаждающая жидкость достигнет верхней кромки заправочного шланга, закройте вентиль. Это позволит устранить засасывание воздуха из заправочного шланга.
15. Закройте вентиль на агрегате Вентури в сборе.
16. Если в системе охлаждения предположительно имеется течь, дайте системе время стабилизироваться под действием вакуума и проверьте снижение разрежения.

Если наблюдается снижение разрежения, обратитесь к [Подтекание охлаждающей жидкости](#).

17. Откройте вентиль на вакуумном манометре в сборе. По мере засасывания охлаждающей жидкости в систему показания вакуумного манометра будут снижаться.

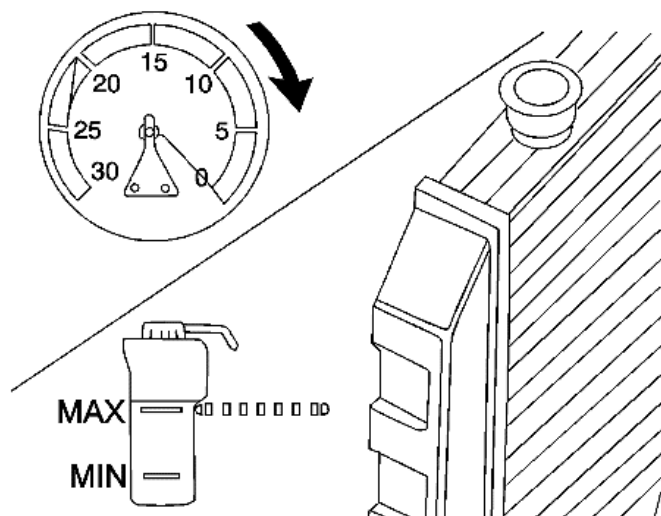

18. После достижения нулевого показания по вакуумному манометру закройте вентиль на вакуумном манометре в сборе и повторите шаги 12-18.
19. Отсоедините крышку "Vac-N-Fill" от переходника GE-46143.
20. Снимите переходник GE-46143 с заправочной горловины расширительного бачка.
21. При необходимости долейте охлаждающую жидкость в систему.
22. Проверьте концентрацию смеси охлаждающей жидкости, используя подходящую охлаждающую жидкость и пробник аккумуляторной батареи.

Примечание: После заправки жидкости в систему охлаждения для удаления излишней охлаждающей жидкости и доведения уровня охлаждающей жидкости до надлежащего можно использовать сливной шланг.

23. Отсоедините вакуумный шланг от вакуумного манометра в сборе.

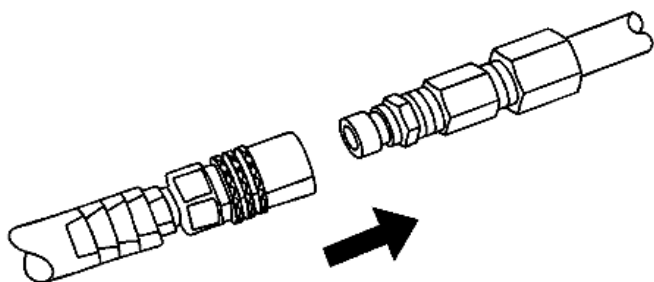

24. Подсоедините сливной шланг к вакуумному шлангу.

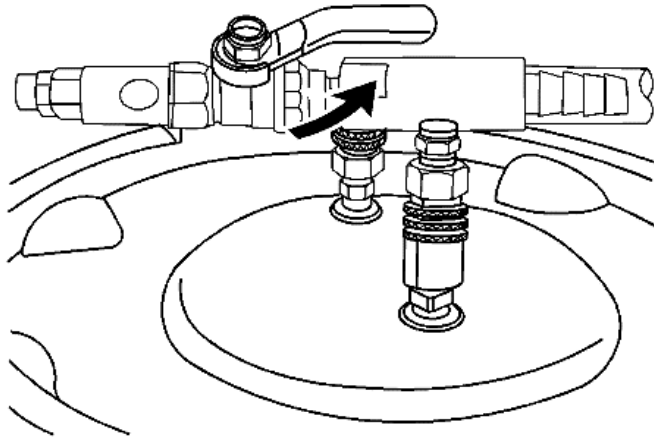

25. Откройте вентиль на агрегате Вентури в сборе, чтобы начать увеличение разрежения в системе.

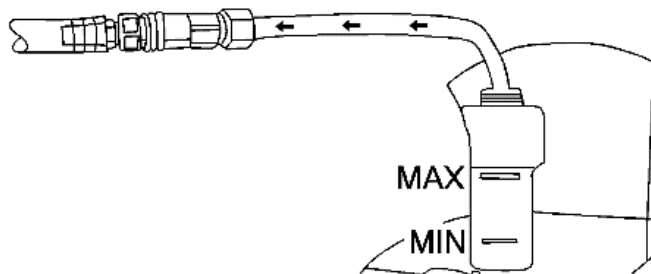

26. Используйте сливной шланг для удаления охлаждающей жидкости до надлежащего уровня.
 27. На вакуумном бачке внизу установлен сливной вентиль. Откройте вентиль, чтобы слить охлаждающую жидкость из вакуумного бачка в подходящую емкость для утилизации.
 28. Подключить высоковольтную систему. См. [Подключение высокого напряжения](#) .

 2658410

29. После пробной поездки на автомобиле дайте двигателю остыть и проверьте еще раз уровень охлаждающей жидкости. При необходимости отрегулируйте уровень охлаждающей жидкости так, чтобы он находился в отмеченной зоне (1).

© Все права принадлежат Chevrolet. All rights reserved

Все каталоги
запчастей
на вашем компьютере

